

Dobradeira para caixas de papelão

Com sistema de alimentação a vácuo

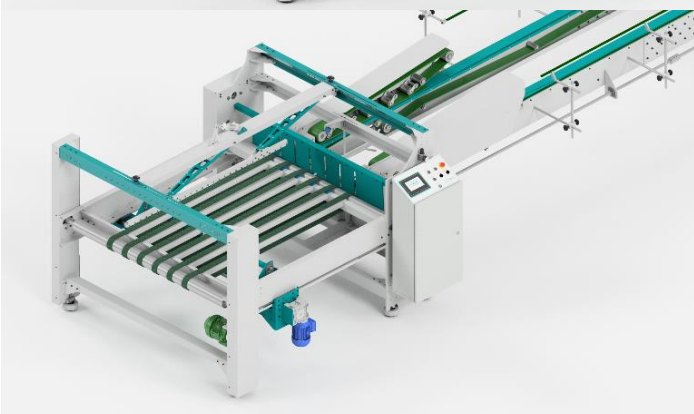
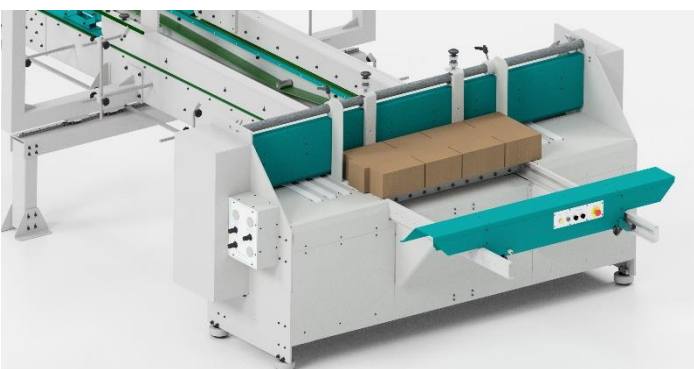

Equipamento projetado com a mais alta tecnologia
Aplicador de adesivo livre de manutenções diárias
Monitoramento e controle total direto na IHM
Interface Homem-máquina (IHM) Touch-Screen 7"
Baixo nível de consumo elétrico
Baixo consumo pneumático
Contagem das caixas com alta precisão sensor duplo
Forma pacotes em qualquer quantidade
Fechamento perfeito nas caixas
Elimina o alto custo de fechamento das caixas, comparando com máquinas manuais
Alimentação das caixas por correias e vácuo
Aplicador de cola eletrônico e automático
Correias de transporte de alta qualidade
Esquadrejado das caixas na alimentação de série
Ajuste das viga de dobra motorizado
Controle de velocidade com inversor de frequência
Controlada por CLP
Facilidade de aprendizado na instalação
Equipamento com rápida integração no cliente
Ótimo custo benefício comparando com o mercado

Dobradeira para caixas de papelão

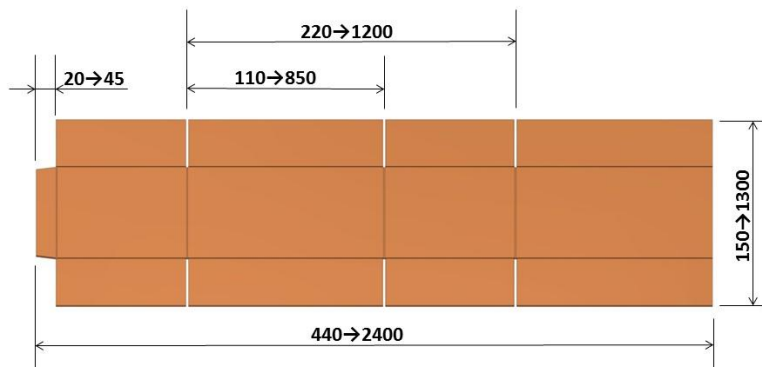

Parâmetros da caixa:
 Espessura mínima: 1mm
 Espessura máxima: 8mm
 Caixa mínima:
 440mm aberta, 220mm fechada
 Caixa máxima:
 2400mm aberta, 1200mm fechada
 Altura da caixa mínima: 150mm
 Altura da caixa máxima: 1300mm
 Produção média: 8000 cx/hora

Peso aproximado: 3.500 Kg
 Alimentação: 220 ou 380 VAC, 10KW
 Acabamento: Pintura eletrostática,
 RAL7035 e RAL5018

